



# Motorisations de porte de garage et de portail

**NOUVEAU** : Design exclusif des accessoires de commande, compatibilité avec l'application domotique TYDOM de Delta Dore

**HÖRMANN**



- 4 Les bonnes raisons de choisir Hörmann
- 8 Motorisations de porte de garage
- 12 Motorisation de porte de garage SupraMatic
- 14 Motorisation de porte de garage ProMatic
- 18 Motorisations de portail
- 22 Motorisation de portail battant RotaMatic / RotaMatic Akku
- 24 Motorisation de portail battant VersaMatic / VersaMatic Akku Solar
- 26 Motorisation de portail coulissant LineaMatic
- 28 Motorisation de portail coulissant STA 400
- 29 Accessoires
- 50 Dimensions et données techniques
- 58 Gamme de produits Hörmann

Les portes représentées sont en partie dotées d'équipements spéciaux et ne correspondent par conséquent pas toujours à l'exécution standard.

Pour des raisons techniques d'imprimerie, les teintes et surfaces représentées n'ont pas de caractère contractuel.

Droits d'auteur réservés. Reproduction, même partielle, uniquement avec notre autorisation. Sous réserve de modifications.

◀ Porte de garage sectionnelle à rainures L en gris anthracite RAL 7016 avec motorisation de porte de garage SupraMatic et motorisation de portail coulissant LineaMatic

« Un nom se forge  
par le travail. » August Hörmann

Répondant fièrement aux attentes du fondateur de la société, la marque Hörmann est aujourd'hui synonyme d'une véritable qualité. Riche de plus de 80 ans d'expérience en matière de construction de portes et de motorisations et avec plus de 20 millions de portes et motorisations vendues, la société familiale s'est imposée comme numéro 1 en Europe. Autant de raisons justifiant votre sentiment de sérénité lors de l'achat d'une motorisation Hörmann.



## 1 Qualité allemande

Tous les éléments de porte et de motorisation sont conçus et produits au sein même de la société Hörmann et sont **parfaitement compatibles**. Pour votre plus grande sécurité, ils sont **contrôlés et certifiés** par des instituts indépendants reconnus. Ils sont fabriqués en Allemagne selon le système de gestion qualité DIN ISO 9001 et satisfont à toutes les exigences de la norme européenne 13241-1. De plus, nos collaborateurs hautement qualifiés travaillent constamment à la mise au point de nouveaux produits, d'évolutions permanentes et d'améliorations de détails. Il en résulte de nombreux brevets et avantages commerciaux décisifs.

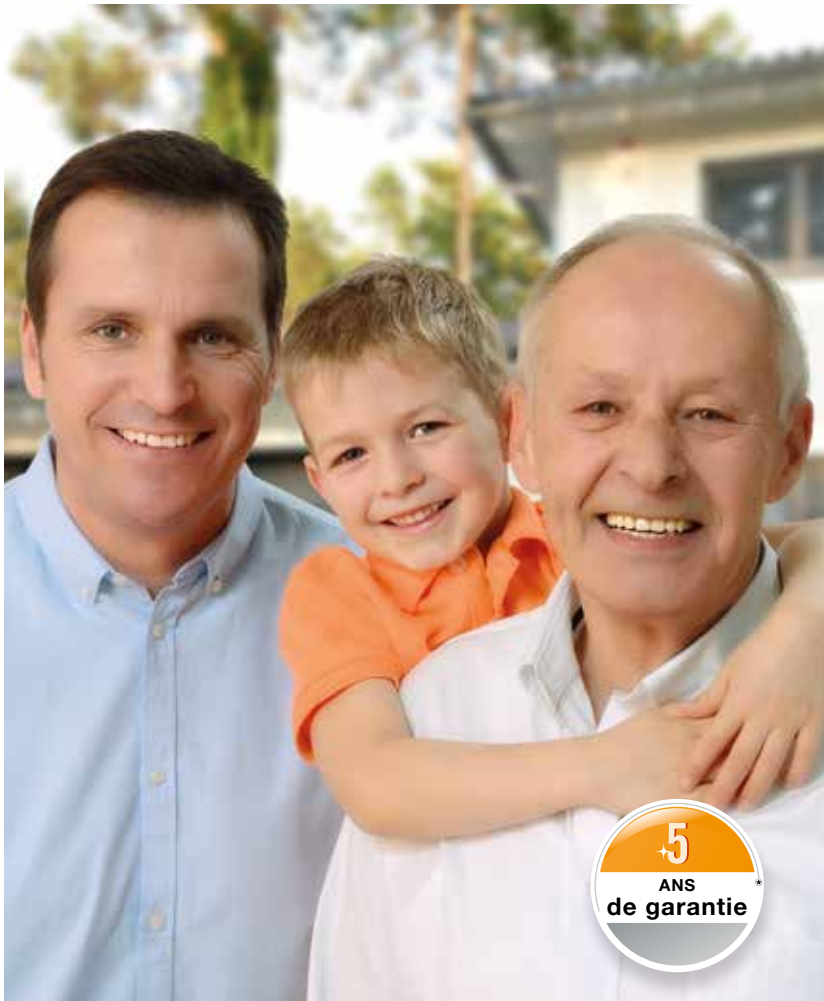

## 2 Des motorisations pour des générations entières

Les tests de longévité menés en conditions réelles assurent des produits en série élaborés et caractérisés par la qualité Hörmann. Grâce à ces tests, à d'excellentes solutions techniques et à un contrôle de qualité sans compromis, **Hörmann vous offre 5 ans de garantie sur les motorisations de porte de garage et de portail.\***

\* Retrouvez les conditions de garantie détaillées sur le site [www.hormann.com](http://www.hormann.com)

## 3 Perspectives

Hörmann montre le bon exemple. **100 %** de la consommation électrique de l'entreprise sont couverts **par de l'énergie verte**. La mise en place parallèle d'un système de gestion énergétique intelligent et certifié permettra d'alléger sérieusement la consommation annuelle de CO<sub>2</sub>. De plus, les produits Hörmann sont conçus pour une construction durable.



## 4 Système radio BiSecur avec sécurité certifiée



Le système radio bidirectionnel BiSecur fait figure de **technologie d'avenir** pour la commande confortable et sécurisée des motorisations de porte de garage, portail, porte d'intérieur, éclairages et plus encore. Conçue par Hörmann avec une portée stable et sans interférences, cette nouvelle méthode de cryptage BiSecur extrêmement sécurisée vous offre un sentiment de protection face aux copies du signal radio par des tiers. Elle a été testée et homologuée par des experts en sécurité de l'université de la Ruhr à Bochum.



Visionnez également notre film sur [www.hormann.fr/video](http://www.hormann.fr/video)



## 5 Parfaitement assortis et 100 % compatibles

**Tous les éléments de commande, récepteurs et motorisations BiSecur sont 100 % compatibles.**

Avec un émetteur ou, par exemple, un clavier à code sans fil, vous ouvrez facilement, en plus de votre porte de garage, votre portail muni d'une motorisation Hörmann, vos motorisations de porte d'intérieur ou d'autres appareils équipés de récepteurs BiSecur.

Combinée au système BiSecur Gateway Hörmann, notre appli\* vous permet de commander en toute simplicité vos motorisations de porte de garage et de portail Hörmann, votre porte d'entrée\*\* Hörmann ainsi que d'autres appareils par le biais de  **votre smartphone ou de votre tablette.**

\* Pour smartphones ou tablettes équipés d'un système d'exploitation iOS ou Android

\*\* Pour cette fonction, votre porte d'entrée ThermoCarbon / ThermoSafe doit être équipée d'une serrure automatique S5 / S7 Smart.



## 6 Interrogation aisée de la position de porte

**Vous n'aurez plus jamais à sortir par mauvais temps** pour vous assurer que votre porte de garage est fermée. D'une simple pression, la couleur de la LED de l'émetteur HS 5 BS vous indique la position de votre porte. Au besoin, une seconde pression\*\*\* ferme la porte. La commande d'une porte de garage n'a jamais été aussi sûre et confortable.

\*\*\* En cas d'utilisation sans contact visuel avec la porte, une cellule photoélectrique supplémentaire est obligatoire

## 7 Design primé

En plus de leur surface design noire ou blanche, les **émetteurs exclusifs BiSecur** séduisent également par leur forme élégante et particulièrement ergonomique.

Les émetteurs BiSecur Hörmann à surface brillante aspect laqué ont obtenu le célèbre reddot design award pour leur design remarquable.



Visionnez également notre film sur [www.hormann.fr/video](http://www.hormann.fr/video)



Illustration ci-dessus : émetteur HS 5 BS avec station d'émetteur (disponible en option).

## Offrez-vous de nombreux avantages

Les motorisations Hörmann se distinguent par l'alliance parfaite de la qualité, de la sécurité et de la technologie intelligente : le brevet de motorisation par guidage sur rails garantit un trajet de porte silencieux et sans à-coups ; les démarrages et arrêts progressifs améliorent la durée de vie de votre porte. Les fonctions de sécurité éprouvées confèrent un sentiment de bien-être général : un verrouillage qui s'enclenche lors de la fermeture rend tout soulèvement de porte quasiment impossible ; l'automatisme d'arrêt interrompt immédiatement la motorisation de la porte en cas d'obstacle. Des fonctions additionnelles pratiques complètent votre confort : aérez votre garage à l'aide de la seconde hauteur d'ouverture sans avoir à l'ouvrir entièrement. Et pour les garages sans raccordement secteur, la puissante motorisation ProMatic Akku est disponible avec panneau solaire optionnel.









# 1 Sûres



**Exclusivité Hörmann**

Protection anti-relevage mécanique dans le rail de motorisation

Les portes de garage motorisées Hörmann ne simplifient pas la tâche aux cambrioleurs : lorsque la porte est fermée, la **sécurité anti-relevage** s'encliquette automatiquement dans la butée du rail de guidage. La porte est alors solidement verrouillée et protégée contre tout relevage. Ce verrouillage de porte fonctionne de manière entièrement mécanique et, contrairement aux motorisations concurrentes, conserve son efficacité, même en cas de panne de courant.



Visionnez également notre film sur [www.hormann.fr/video](http://www.hormann.fr/video)



# 2 Fiables

En cas d'obstacle soudain, l'**automatisme d'arrêt** stoppe la porte de manière sûre. Pour encore plus de protection et de sécurité, nous recommandons la pose d'une cellule photoélectrique fonctionnant sans contact. La motorisation SupraMatic P Hörmann est équipée de série de ce dispositif.

Les démarrages et arrêts progressifs assurent une ouverture et une fermeture silencieuses et sans à-coups de votre porte. Les phases de démarrage et d'arrêt peuvent être définies individuellement pour votre porte de garage. Ce principe ménage votre porte de garage, qui vous donnera plus longtemps entière satisfaction.

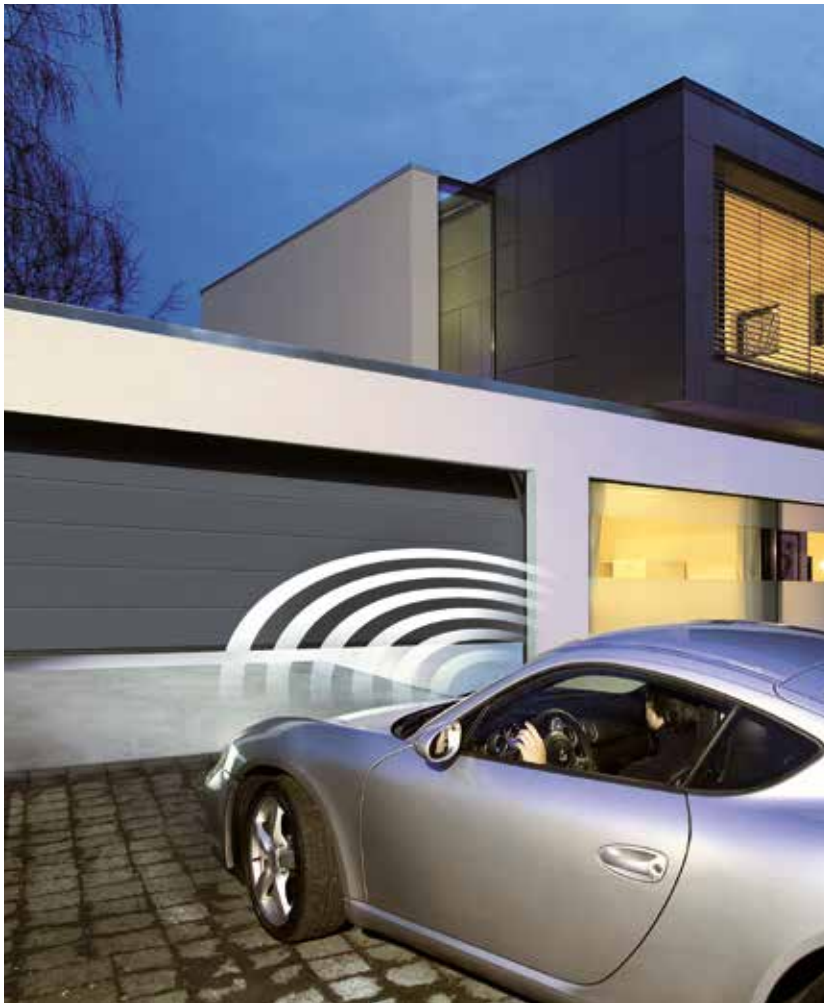

### 3 Ultra rapides

Combinée à votre porte de garage sectionnelle Hörmann, la motorisation SupraMatic vous offre rapidité et sécurité au volant. **Une ouverture de la porte jusqu'à 50 % plus rapide** est synonyme de plus de sécurité et de moins de stress pour les entrées de garage situées sur une voie à fort trafic. Comparez par vous-même la vitesse d'ouverture de la motorisation SupraMatic à celle des motorisations traditionnelles.



Visionnez également notre film sur [www.hormann.fr/video](http://www.hormann.fr/video)



### 4 Certifiées

Les motorisations de porte de garage Hörmann sont adaptées de manière optimale aux portes de garage sectionnelles Hörmann et sont contrôlées et certifiées par des **organismes de contrôle indépendants** selon les directives TTZ « Sécurité anti-intrusion pour portes de garage ».

# SupraMatic

## La motorisation ultra rapide aux nombreuses fonctions additionnelles



Cette combinaison de vitesse et de confort vous fascinera. Votre porte de garage sectionnelle s'ouvre plus rapidement, vous permettant ainsi de regagner directement votre garage sans attendre. Bientôt, vous ne pourrez plus vous passer des fonctions additionnelles telles que la seconde hauteur d'ouverture pour l'aération du garage notamment ou la commande individuelle de la lampe de motorisation au moyen de votre émetteur. En outre, le capot en aluminium brossé souligne le côté haut de gamme de votre motorisation SupraMatic.



Motorisations de porte de garage	SupraMatic E	SupraMatic P
Particularité		Pour portes en bois et portes à portillon incorporé
Équipement		Cellule photoélectrique
Cycles par jour / heure	25 / 10	50 / 10
Force de traction et de poussée	650 N	750 N
Effort de pointe	800 N	1000 N
Vitesse d'ouverture max.	22 cm/s	22 cm/s
Largeur de portail max.	5500 mm	6000 mm
Surface de porte max.	13,75 m <sup>2</sup>	15 m <sup>2</sup>



Émetteur HS 5 BS de série, avec surface structurée noire



1

### 1 Interrogation aisée de la position de porte

L'émetteur HS 5 BS de série vous permet de contrôler à tout moment si votre porte de garage est fermée.



2

### 2 Ouverture de porte plus rapide

Avec une vitesse d'ouverture des portes sectionnelles jusqu'à 50 % plus rapide, vous accédez plus rapidement à votre garage depuis la route.



3

### 3 Seconde hauteur d'ouverture

La seconde hauteur d'ouverture réglable individuellement vous permet d'aérer votre garage sans avoir à l'ouvrir entièrement. Il est possible de régler automatiquement l'aération via le nouveau capteur climatique en option. Pour plus d'informations, reportez-vous aux pages 46 / 47.



4

### 4 Lampe de motorisation activable séparément

Par le biais de votre émetteur ou du bouton-poussoir IT 3b disponible en option, vous pouvez allumer et éteindre séparément l'éclairage LED de classe d'efficacité énergétique A++.



5

### 5 Programmation enfantine

Toutes les fonctions de motorisation se configurent très facilement par la saisie de deux chiffres.



6

### 6 Sécurité élevée

La cellule photoélectrique EL 101 équipant de série les motorisations SupraMatic P détecte immédiatement personnes et objets. Autant de sécurité que sauront en particulier apprécier les jeunes parents.

# ProMatic

## Le modèle de base économique avec la qualité supérieure Hörmann



A l'instar des motorisations haut de gamme Hörmann, les motorisations de porte de garage ProMatic mettent en œuvre une technique éprouvée. La garantie d'un fonctionnement fiable à prix irrésistible. Même pour les garages sans raccordement secteur, vous pouvez profiter du confort d'une motorisation grâce à l'exécution ProMatic Akku. Elle est facile à transporter et se recharge en quelques heures, une opération particulièrement aisée grâce au module solaire proposé en option.

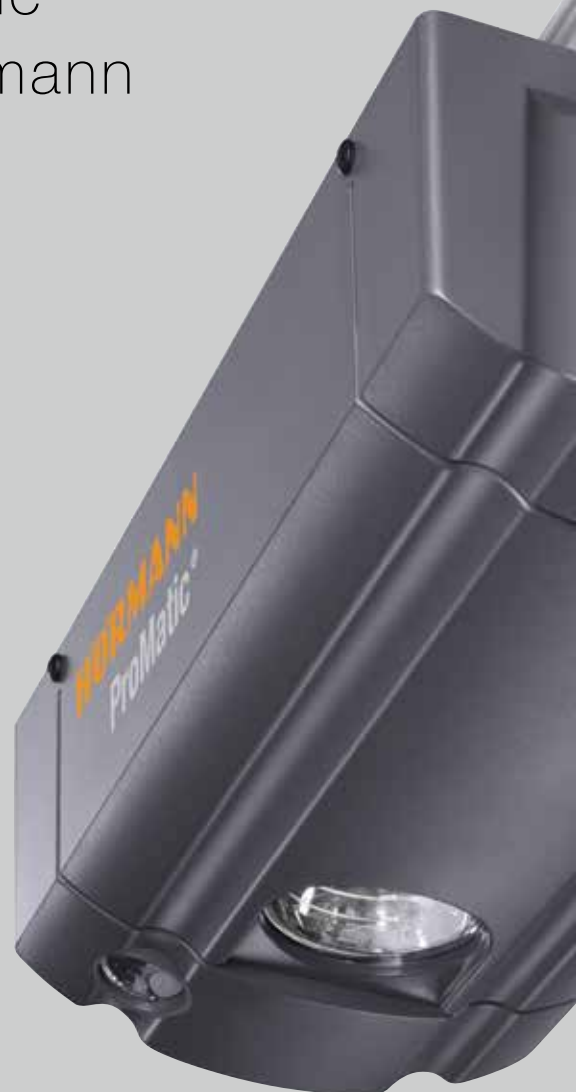

Motorisations de porte de garage	ProMatic	ProMatic Akku
Particularité		Pour garages sans raccordement secteur
Cycles par jour / heure	12 / 5	5 / 2
Force de traction et de poussée	600 N	350 N
Effort de pointe	750 N	400 N
Vitesse d'ouverture max.	14 cm/s	13 cm/s
Largeur de portail max.	5000 mm	3000 mm
Surface de porte max.	11,25 m <sup>2</sup>	8 m <sup>2</sup>

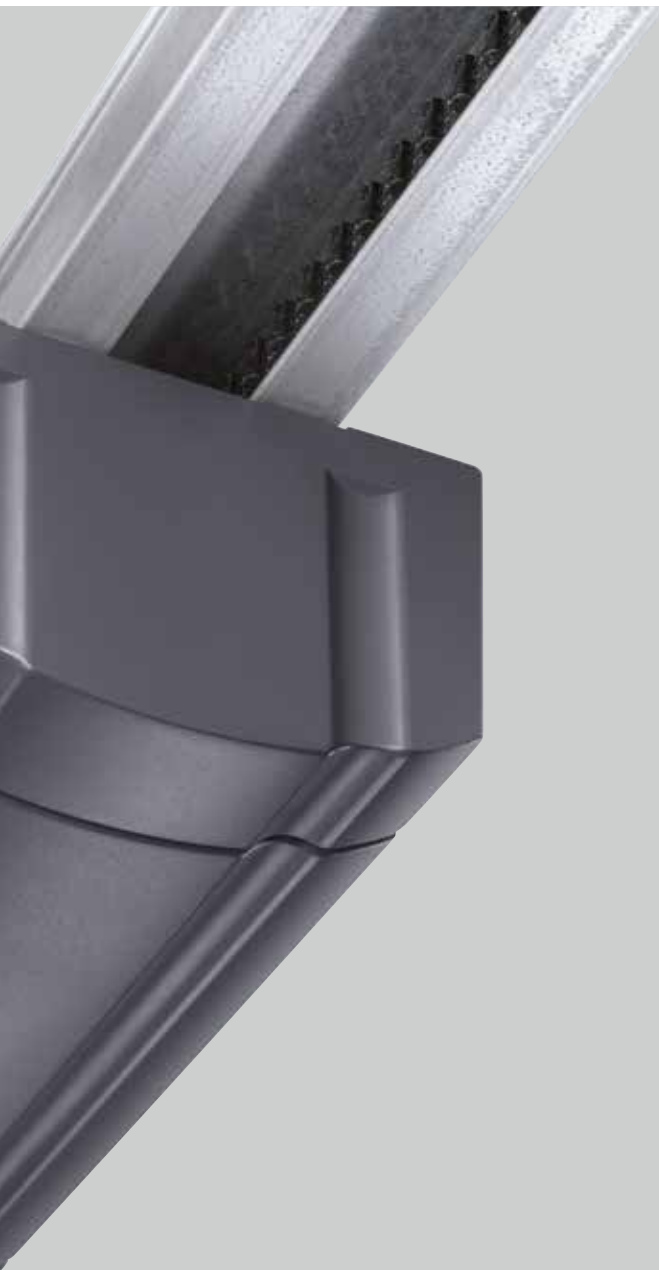

### 1 Interrogation aisée de la position de porte

L'émetteur HS 5 BS disponible en option vous permet de contrôler à tout moment si votre porte de garage est fermée (non compatible avec ProMatic Akku).



### 2 Seconde hauteur d'ouverture

La seconde hauteur d'ouverture réglable individuellement vous permet d'aérer votre garage sans avoir à l'ouvrir entièrement (non compatible avec ProMatic Akku).



### 3 Lampe de motorisation

L'éclairage LED avec classe d'efficacité énergétique A++ est allumé pendant le déplacement de la porte.



Emetteur HSE 4 BS de série, avec surface structurée noire et extrémités synthétiques

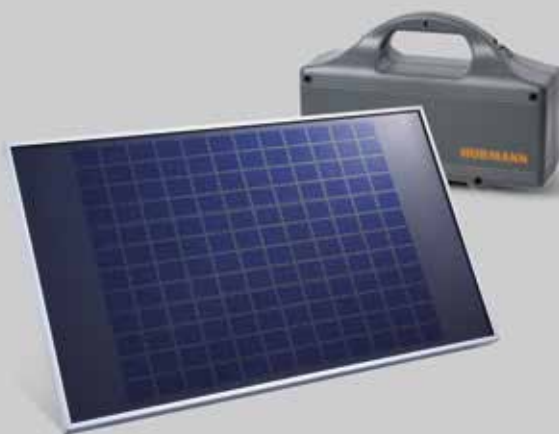

## ProMatic Akku

Si votre garage ne dispose d'aucun raccordement secteur, la ProMatic Akku est la solution idéale. Selon la fréquence des cycles de porte quotidiens, vous pouvez ainsi utiliser votre motorisation pendant plusieurs semaines. Lorsque la batterie est déchargée, rechargez-la tout simplement sur une prise secteur courante, par exemple pendant la nuit. Un confort sans pareil : le module solaire optionnel, permettant de recharger la batterie de manière autonome. Vous trouverez plus d'informations à la page 31.

**De série**  
pour toutes  
les motorisations  
de porte  
de garage



Protection anti-relevage mécanique dans le rail de motorisation

### Verrouillage de porte automatique dans le rail de motorisation

Lorsque la porte de garage est fermée, la sécurité anti-relevage **1** s'enclenche automatiquement dans la butée du rail de guidage. La porte est alors solidement verrouillée et protégée contre tout relevage. Cette opération s'effectue de manière entièrement mécanique et fonctionne par conséquent sans alimentation électrique !



Visionnez également notre film sur [www.hormann.fr/video](http://www.hormann.fr/video)



### Rail de guidage ultra plat

Avec un rail de guidage de seulement 30 mm de hauteur **2**, les motorisations s'adaptent à toutes les portes de garage courantes et sont par conséquent idéales en tant qu'équipement ultérieur.

### Débrayage de secours de l'intérieur

Ce système permet une ouverture confortable de votre porte de garage depuis l'intérieur en cas de panne de courant **3**.

### Entraîneur de porte universel

Cet entraîneur de porte universel **4** s'adapte à toutes les portes sectionnelles et basculantes disponibles dans le commerce.

### Sangle crantée sans entretien

Cette sangle crantée en Kevlar renforcé de fibres d'aramide **5** est particulièrement résistante et silencieuse. N'exigeant aucun graissage ni aucune lubrification, elle représente un avantage certain par rapport aux motorisations à chaîne ou à vis sans fin.

### Tension de sangle automatique

Un mécanisme à ressort robuste **6** tend la sangle crantée automatiquement et assure ainsi un fonctionnement silencieux tout au long du trajet de porte.



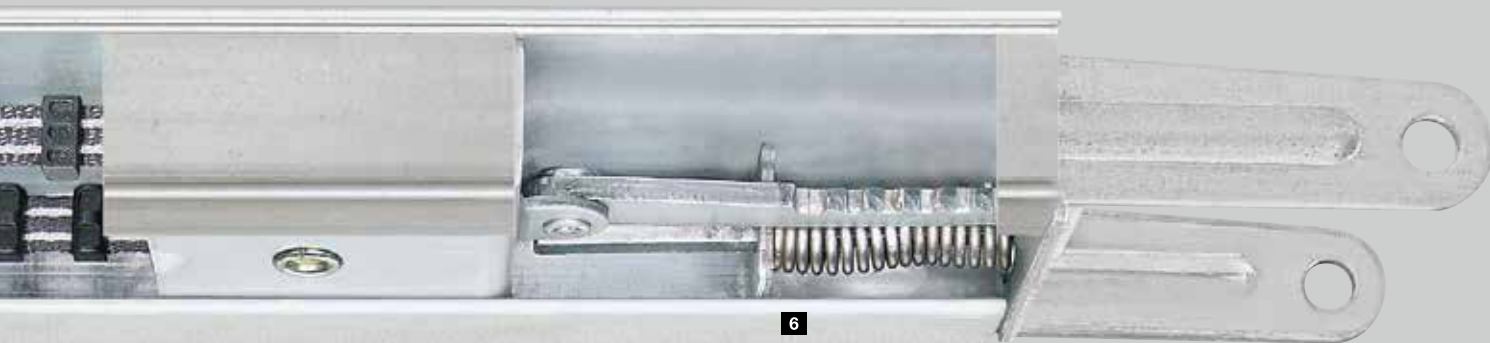

### Unité compacte

Chez Hörmann, la porte, la motorisation et le rail forment une unité compacte solidaire. Toute unité de commande supplémentaire ainsi que tout câble de raccordement inesthétique deviennent superflus.

### Installation simple

Le montage des motorisations Hörmann est à la fois facile et rapide. Les suspentes variables permettent une fixation flexible du rail de guidage : soit au plafond, soit directement sur le profilé de raccordement renforcé des portes sectionnelles Hörmann (jusqu'à une largeur de porte de 3000 mm). Un avantage supplémentaire : une suspente unique suffit, même pour les rails longs.

### Montage centré

Le montage centré du rail de motorisation sur le tablier de porte permet une répartition uniforme des forces de traction sur la porte. Cette solution prévient ainsi le gauchissement et l'usure typiques des motorisations installées sur un côté.



#### Montage aisé

Pour les portes sectionnelles Hörmann n'excédant pas 3000 mm de largeur, le rail de motorisation peut être facilement monté sur le profilé de raccordement de la porte.



#### Ferrure spéciale pour portes à vantaux

Très facile à monter, cette ferrure disponible en option simplifie également toute installation ultérieure.

## Plus de confort, plus de qualité, plus de sécurité

Optez pour un confort optimum en équipant votre portail d'une motorisation avec télécommande Hörmann. Laissez-vous convaincre par sa technologie brevetée : la fonction démarrage et arrêt progressifs vous assure un fonctionnement silencieux et sans à-coups, tandis que la détection d'obstacles protège personnes et objets de façon particulièrement fiable pour un sentiment de sécurité absolu. Pour encore plus de confort, vous disposez de fonctions additionnelles très pratiques telle que la fermeture automatique qui referme votre portail au terme de la durée que vous aurez préalablement définie\* ou encore l'ouverture partielle du portail pour le passage de personnes. La motorisation VersaMatic est également disponible avec batterie et panneau solaire optionnel.

\* Pour cette fonction, une cellule photoélectrique optionnelle est nécessaire.







# 1

## Sûres

Grâce à l'**automatisme d'arrêt**, les motorisations de portail Hörmann sont fiables et sûres à chaque phase d'ouverture et de fermeture. En cas d'obstacle soudain par exemple, le portail s'immobilise instantanément. Pour encore plus de sécurité, vous pouvez également installer des cellules photoélectriques capables de détecter personnes et objets avant tout contact. Elles s'intègrent de manière simple et élégante aux nouveaux potelets de sécurité (voir page 43) et, une fois placées dans votre allée, sécurisent la zone de déplacement de votre portail battant ou coulissant.

# 2

## Fiables

Grâce aux **démarrage et arrêt progressifs**, les motorisations de portail Hörmann assurent un fonctionnement de portail sûr et agréablement silencieux. Le portail s'ouvre sans à-coups et est amorti tout en douceur à la fermeture. Ce système ménage le portail et la motorisation – tout autant que les nerfs des voisins.



### 3 Robustes

Afin de résister à la forte sollicitation mécanique, les motorisations de portail Hörmann sont particulièrement robustes et d'une **qualité exceptionnelle**. Leur matériau durable et résistant garantit un fonctionnement durable. En outre, la motorisation RotaMatic avec chauffage intégré a été spécialement conçue pour les régions froides.

### 4 Certifiées

A chaque phase d'ouverture et de fermeture, les motorisations de portail Hörmann sont fiables et sûres. Pour les dimensions de portail et situations de montage courantes, les forces de service ont déjà été **contrôlées et certifiées par des organismes de contrôle indépendants** selon la norme DIN EN 13241-1.

# RotaMatic

## La motorisation compacte aux lignes élégantes



Grâce à son design moderne et compact, la motorisation de portail battant RotaMatic Hörmann s'harmonise parfaitement à l'esthétique de votre portail battant. Néanmoins, son fonctionnement et sa sécurité n'ont rien à envier à son élégance. Même sans raccord direct à un réseau électrique, vous pouvez profiter du confort d'une motorisation grâce à l'exécution RotaMatic Akku.



Motorisations de portail battant	RotaMatic	RotaMatic P	RotaMatic PL	RotaMatic Akku
Particularité				Avec code fixe 868 MHz (sans interrogation de la position de portail)
Cycles par jour / heure	20 / 5	40 / 10	40 / 10	5 / 2
Largeur de battant max.	2500 mm	2500 mm	4000 mm	2500 mm
Hauteur de battant max.	2000 mm	2000 mm	2000 mm	2000 mm
Poids max.	220 kg	400 kg	400 kg	120 kg



### 1 Interrogation aisée de la position de portail

L'émetteur HS 5 BS de série vous permet de contrôler à tout moment si votre portail est ouvert ou fermé (non compatible avec RotaMatic Akku).



### 2 Ouverture piétonne

Pour les portails à 2 battants, il est également possible de n'ouvrir qu'un seul battant afin de permettre le passage piéton.



Emetteur HSE 4 BS de série, avec surface structurée noire et extrémités synthétiques



Emetteur HS 5 BS de série, avec surface structurée noire

## RotaMatic Akku

Si aucun raccordement secteur n'est disponible à proximité de votre portail, la puissante motorisation RotaMatic Akku constitue la solution idéale. Sa batterie logée en toute sécurité dans une armoire de commande verrouillable est en outre facile à transporter et se recharge en quelques heures, par exemple pendant la nuit. Pour un maximum de confort, nous vous recommandons le module solaire optionnel, permettant de recharger la batterie de manière autonome. Vous trouverez plus d'informations à la page 31.

# VersaMatic

## Pour les situations de montage spécifiques



La motorisation de portail battant VersaMatic à commande intégrée est la solution idéale pour les situations de montage inhabituelles. Elle convient notamment au montage sur d'épais piliers. De même, la position de montage offre une grande flexibilité et peut ainsi être adaptée à chaque situation de manière optimale. En outre, aucune commande séparée ne doit être montée, économisant ainsi de l'espace et du temps. La VersaMatic vous séduira aussi par sa technologie brevetée, notamment grâce à sa vitesse réglable de manière individuelle qui assure un fonctionnement régulier quelles que soient les dimensions du portail.



Motorisations de portail battant	VersaMatic	VersaMatic P	VersaMatic Akku Solar
Cycles par jour / heure	20 / 5	40 / 10	5 / 2
Largeur de battant max.	2000 mm	3000 mm	2000 mm
Hauteur de battant max.	2000 mm	2000 mm	2000 mm
Poids max.	200 kg	300 kg	120 kg



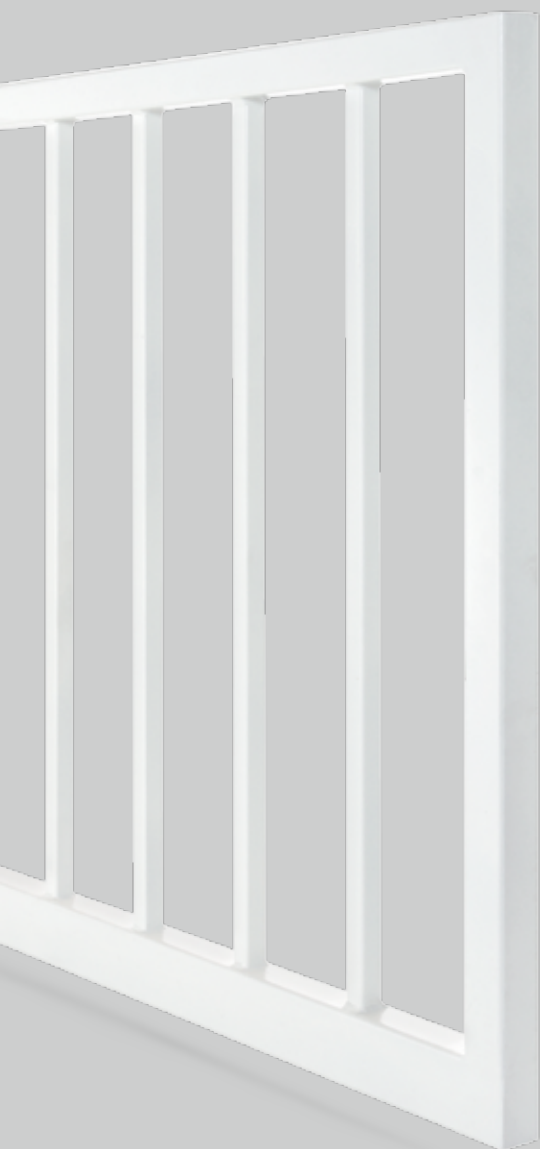

### 1 Réglage et fonctionnement personnalisés

La vitesse ainsi que les fonctions de démarrage et arrêt progressifs sont programmables de manière individuelle, ce qui garantit une course sans à-coups même pour les portails grand format. De plus, toute torsion du battant est ainsi évitée au démarrage et à l'arrêt – Autant d'éléments qui assurent la pérennité et la longévité de votre portail.

### 2 Interrogation aisée de la position de porte

L'émetteur HS 5 BS de série vous permet de contrôler à tout moment si votre portail est ouvert ou fermé.

### 3 Ouverture piétonne

Pour les portails à 2 battants, il est également possible de n'ouvrir qu'un seul battant afin de permettre le passage piéton.



Emetteur HS 5 BS de série, avec surface structurée noire

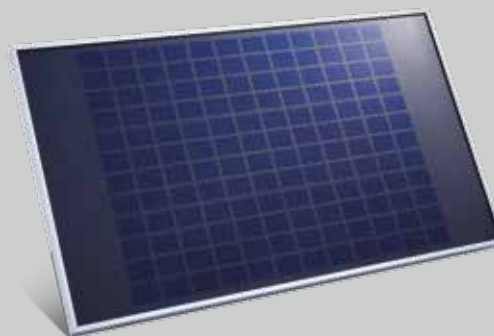

### VersaMatic Akku Solar

Comme la motorisation elle-même, les possibilités d'alimentation électrique de la VersaMatic sont extrêmement flexibles. Si vous ne disposez d'aucun raccordement à proximité du portail, vous pouvez utiliser la motorisation autonome VersaMatic Akku Solar. Sa puissante batterie est logée en toute sécurité dans un boîtier séparé. La recharge s'effectue par le module solaire de série. Vous trouverez plus d'informations à la page 31.

# LineaMatic

## La motorisation compacte et fiable

Parmi les principaux atouts de la motorisation de portail coulissant LineaMatic figurent son boîtier compact réglable en hauteur en zinc moulé sous pression et matière synthétique armée à la fibre de verre ainsi que son électronique d'entraînement fiable.



Motorisations de portail coulissant	LineaMatic	LineaMatic P	LineaMatic H
Particularité			Sans système radio
Cycles par jour / heure	20 / 5	40 / 10	40 / 10
Largeur de battant max.	6000 mm	8000 mm	10000 mm
Hauteur de battant max.	2000 mm	2000 mm	3000 mm
Poids max.	300 kg	500 kg	800 kg
Poids autoportant max.	250 kg	400 kg	600 kg

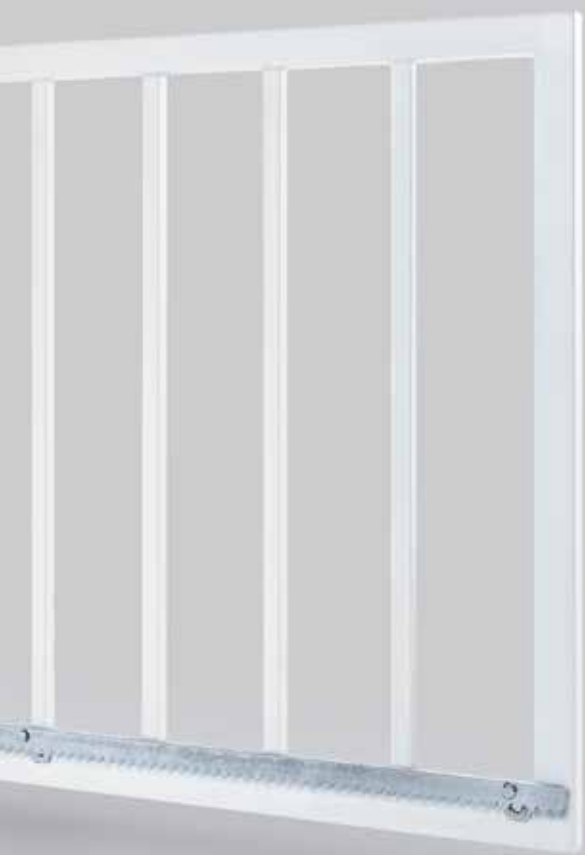

### 1 Interrogation aisée de la position de portail

L'émetteur HS 5 BS de série vous permet de contrôler à tout moment si votre portail est ouvert ou fermé (non compatible avec LineaMatic H).



### 2 Ouverture piétonne

Pour les portails à 2 battants, il est également possible de n'ouvrir qu'un seul battant afin de permettre le passage piéton.



Emetteur HS 5 BS de série, avec surface structurée noire

# STA 400

## Pour portails lourds de grandes dimensions

La motorisation de portail coulissant STA 400 a été spécialement conçue pour les portails de grandes dimensions. La commande correspondante B 460 FU garantit un démarrage précis et un arrêt progressif du portail.



Motorisation de portail coulissant	STA 400
Particularité	Sans système radio
Cycles par jour / heure	100 / 20
Largeur de battant max.	17000 mm
Hauteur de battant max.	3000 mm
Poids max.	2500 kg
Poids autoportant max.	1800 kg

## Le petit plus en sécurité

Dans de nombreux cas, il est judicieux d'apporter des améliorations complémentaires à la sécurité du portail. Les joints d'amortissement vous permettent de réduire le risque d'endommagements ou de blessures, tandis que les feux signalent visuellement les mouvements de porte. Chez Hörmann, vous trouverez la solution idéale adaptée à chaque portail battant ou coulissant.



### Joint d'amortissement

Un joint d'amortissement réduit les forces résultant d'une collision éventuelle avec des véhicules ou des personnes, diminuant ainsi le risque d'endommagements et de blessures. Il est disponible en option pour portails battants **1** et coulissants **2**. Les forces exercées par les motorisations RotaMatic, VersaMatic et LineaMatic avec joint d'amortissement ont été contrôlées et certifiées par un organisme de contrôle reconnu pour de nombreuses dimensions de portail et situations de montage.

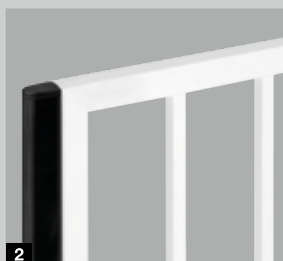

### **3** Verrou électrique

En cas de charge au vent élevée, les portails battants sont soumis à des forces considérables. Un verrou électrique supplémentaire peut ainsi empêcher efficacement toute ouverture intempestive.



### **4** Feu de signalisation

De jour comme de nuit, les feux de signalisation pour portail représentent une sécurité supplémentaire.



## Pour une plus grande autonomie

Même l'absence de raccordement secteur ne vous privera pas du confort offert par une motorisation de porte de garage ou de portail : de nombreuses motorisations Hörmann possèdent une batterie autonome. Selon la fréquence des cycles de porte quotidiens, la batterie vous permet d'utiliser votre motorisation pendant plusieurs semaines. Lorsque la batterie est déchargée, rechargez-la sur une prise secteur, par exemple pendant la nuit. Vous préférez une batterie se rechargeant de manière autonome ? Le module solaire optionnel est la solution qu'il vous faut.



### 1 Chargement simple

Grâce à sa poignée ergonomique et à son poids plume, la batterie se transporte facilement en vue d'un rechargement. Grâce au module solaire, le rechargement est encore plus confortable – de série pour VersaMatic Akku Solar\*.



### 2 Module solaire (optionnel)

Un accessoire pratique pour le fonctionnement par batterie assurant le rechargement automatique de celle-ci. Livraison incluant accessoires de montage, câble de raccordement de 10 m et régulateur de charge, dimensions : 330 x 580 mm.

	ProMatic Akku	RotaMatic Akku	VersaMatic Akku Solar avec module solaire de série
Durée d'utilisation**	Env. 40 jours	Env. 30 jours	Env. 30 jours
Durée de charge***	Env. 5 à 10 heures	Env. 5 à 10 heures	Env. 5 à 10 heures
Poids (kg)	8,8	8,8	8,8
Dimensions (mm)	330 x 220 x 115	320 x 220 x 115	320 x 220 x 115

\* Pour la motorisation VersaMatic, la batterie est positionnée de manière fixe et une recharge par prise secteur est impossible

\*\* Pour une moyenne de 4 cycles de portail par jour et une température ambiante de 20 °C

\*\*\* En fonction de l'état de charge

## Pour encore plus de confort et de sécurité

Les accessoires de motorisation Hörmann séduisent par leur technologie innovatrice, leur concept exclusif et leur compatibilité parfaite – La combinaison idéale pour tous les perfectionnistes. Vous désirez un maximum de confort ?

Nous vous proposons les éléments de commande adaptés à tous les désirs et besoins : émetteurs élégants, boutons-poussoirs fixes sans fil ou boutons-poussoirs sans fil élégants – Choisissez vos préférés !

Les accessoires d'éclairage et de sécurité vous offrent un éclairage parfait pour votre allée ainsi qu'une sécurisation accrue de la commande de votre porte de garage et de votre portail.







▼ **Emetteur HSE 4 BS**

L'œillet pratique vous permet de fixer directement l'émetteur à votre anneau porte-clés.





▲ **Lecteur digital FFL 12 BS**

Utilisez simplement votre empreinte digitale pour ouvrir le garage.

◀ **Emetteur HSZ 2 BS**

Une alternative aux systèmes Homelink s'intégrant au véhicule en toute discrétion. Inséré dans l'allume-cigare, l'émetteur HSZ est toujours à portée de main et permet une commande confortable.



**Emetteur HS 5 BS**

4 touches de fonction plus touche d'interrogation,  
**1** surface brillante noire ou blanche  
**2** surface structurée noire



**Emetteur HS 4 BS**

4 touches de fonction,  
**3** surface structurée noire

**Emetteur HS 1 BS**

1 touche de fonction,  
**4** surface structurée noire

**Emetteur HSE 1 BS**

1 touche de fonction, œillet pour porte-clés inclus,  
**5** surface structurée noire



**Emetteur HSE 4 BS**

4 touches de fonction, œillet pour porte-clés inclus,  
**6** surface structurée noire avec extrémités chromées ou synthétiques

**Emetteur HSE 2 BS**

2 touches de fonction, œillet pour porte-clés inclus,  
**7** surface brillante noire ou blanche  
**8** surface brillante en vert, violet, jaune, rouge ou orange  
**9** décors argent, carbone, bois de racine foncé



(ill. de gauche à droite)



**10 Emetteur HSD 2-A BS**

Design aluminium,  
2 touches de fonction,  
également utilisable  
comme porte-clés

**11 Emetteur HSD 2-C BS**

Design chromé brillant,  
2 touches de fonction,  
utilisable comme porte-clés



**12 Emetteur HSP 4 BS**

4 touches de fonction,  
avec verrouillage électronique  
de touche, anneau  
porte-clés inclus



**13 Emetteur HSZ 1 BS**

1 touche de fonction,  
pour logement dans  
un allume-cigare

**14 Emetteur HSZ 2 BS**

2 touches de fonction,  
pour logement dans  
un allume-cigare



**15 Support d'émetteur,  
clip pour pare-soleil inclus**

Pour montage mural ou fixation  
sur le pare-soleil de votre  
véhicule, transparent, disponible  
en deux exécutions pour les  
modèles : HS 5 BS, HS 4 BS,  
HS 1 BS ainsi que HSE 2 BS  
et HSE 1 BS

## BiSecur

Système radio moderne  
pour motorisations de porte  
de garage et de portail

**Résistance aux interférences**

Le signal radio à la portée stable.

**Cryptage 128 bits**

Profitez d'une sécurité maximale, comparable  
à celle des services bancaires en ligne.

**Antichoc**

Grâce à son antenne intégrée, l'émetteur  
est particulièrement robuste.

**Rétrocompatibilité**

Les motorisations Hörmann utilisant une  
fréquence radio de 868 MHz (fabriquées entre  
2003 et juin 2012) peuvent également être  
exploitées avec les nouveaux éléments  
de commande BiSecur (interrogation  
de la position de porte impossible).

**Transmission simple du code**

Vous pouvez transmettre votre codage  
d'émetteur individuel en toute simplicité  
à un autre émetteur.



Transmission simple du code radio  
sur d'autres émetteurs



**Clavier à code sans fil  
FCT 3 BS**  
Pour 3 fonctions,  
avec touches rétroéclairées



**Clavier transpondeur  
TTR 1000-1 ■ NOUVEAU**  
Pour 1 fonction, pour  
apprentissage de 1000 clés,  
1 clé fournie (clés  
supplémentaires sur demande)



**Clavier à code sans fil  
FCT 10 BS**  
Pour 10 fonctions,  
avec touches rétroéclairées  
et clapet de protection



**Clavier à code  
CTP 3-1 ■ NOUVEAU**  
Pour 3 fonctions, avec  
inscription rétroéclairée  
et surface tactile noire



**Lecteur d'empreinte  
digitale sans fil FFL 12 BS**  
Pour 2 fonctions et jusqu'à  
12 empreintes digitales



**Claviers à code  
CTR 1b-1 / 3b-1 ■ NOUVEAU**  
Pour 1 ou 3 fonctions



**Clavier à code  
CTV 3-1 ■ NOUVEAU**  
Pour 3 fonctions,  
particulièrement robuste,  
avec touches en métal



**Bouton-poussoir sans fil  
FIT 2-1 BS ■ NOUVEAU  
à partir de l'automne 2017**  
Pour 2 fonctions,  
possibilité de raccorder  
jusqu'à 2 éléments de  
commande par câble,  
par ex. contacteur à clé



**Lecteur d'empreinte digitale  
FL 150 ■ NOUVEAU**  
Pour commande  
de 2 récepteurs  
par empreinte digitale,  
jusqu'à 150 empreintes  
digitales mémorisables



**Bouton-poussoir sans fil  
IT 1b-1 ■ NOUVEAU**  
à partir de l'automne 2017  
Grande touche rétroéclairée  
pour une ouverture confortable  
de la porte



**Bouton-poussoir sans fil  
IT 3b-1 ■ NOUVEAU**  
à partir de l'automne 2017  
Grande touche à pourtour  
éclairé pour l'ouverture de la  
porte, touche pour la commande  
de la lampe de motorisation  
et touche pour la coupure  
de la commande sans fil  
(uniquement pour SupraMatic)



**Bouton-poussoir PB 3**  
Touche à impulsion éclairée  
pour l'ouverture et la fermeture  
de la porte, une touche  
pour l'éclairage de la porte  
de garage et une touche  
pour la désactivation du système  
radio (pour SupraMatic)



**Contacteur à clé ■ NOUVEAU**  
**1 STUP 50**  
**2 STAP 50**  
En exécution à encastrer  
ou en applique, incluant 3 clés



**Contacteurs à clé  
ESU 40 / ESA 40**  
En exécution à encastrer  
ou en applique, incluant 3 clés



### Potelet STS 1

Le potelet STS est proposé avec un ou deux adaptateurs pour l'accueil d'appareils de commande à commander séparément. Le potelet aluminium blanc (RAL 9006) contraste avec le cache et le pied gris ardoise (RAL 7015). Protection IP 44 pour une utilisation à l'extérieur.

Hauteur : 1250 mm  
Diamètre du pied : 300 mm



Potelet avec éléments de commande sur demande







## Eclairage de porte à LED

La barre d'éclairage à LED **1** avec lumière blanche neutre met votre porte et votre portillon indépendant en lumière. Ce système enfilable peut être raccourci à souhait et s'adapte donc à toutes les largeurs de porte. Vous avez le choix entre une barre d'éclairage à LED au linteau (illustration de gauche) ou sur la face inférieure du tablier de porte.

Espacement des LED : 125 mm  
Classe d'efficacité énergétique A

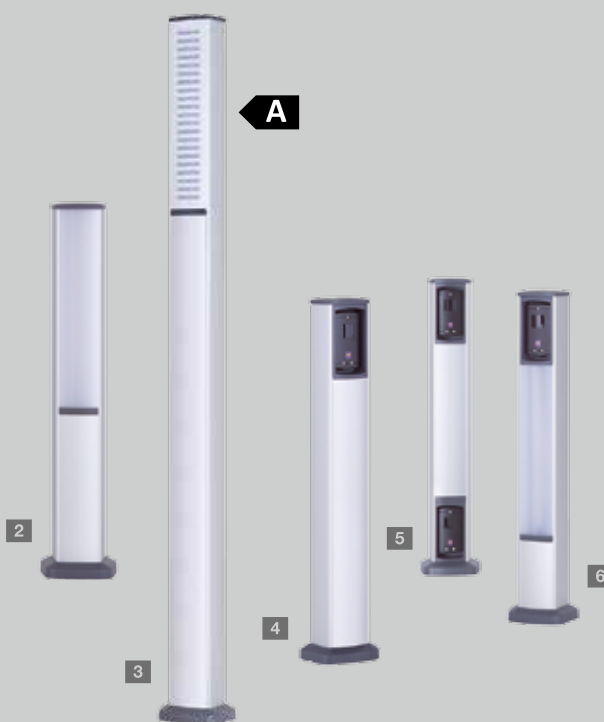

## Accessoires pour l'éclairage et la sécurité

Les kits de potelets Hörmann en aluminium anodisé résistant aux intempéries vous garantissent un meilleur éclairage et plus de sécurité. Grâce aux logements adaptables pour cellules photoélectriques ou blocs lumineux à LED, vous pouvez équiper vos potelets de manière individuelle.

### Potelet lumineux

#### **2 SLS-K**

Avec bloc lumineux à LED  
Hauteur 550 mm

#### **3 SLS-L**

Avec bloc lumineux à LED et cache-lumière design  
Hauteur 1080 mm

Classe d'efficacité énergétique A

### Potelet de sécurité STL

**4** Version de base avec boîtier de logement pour une hauteur de cellule photoélectrique de 550 mm

**5** Deux cellules photoélectriques optionnelle

**6** Une cellule photoélectrique optionnelle et un bloc lumineux à LED



### Blocs lumineux à LED

Les blocs lumineux sont proposés avec lumière blanche à la nuance chaude **7** ou neutre **8**. Le cache design en aluminium **9** disponible en option apporte quant à lui une touche d'originalité à l'entrée.

## Pour plus de confort à domicile

Des produits parfaitement adaptés entre eux nous permettent de vous proposer des solutions complètes qui vous rendent la vie plus simple et plus agréable.

Les élégants boutons-poussoirs sans fil et émetteurs vous permettent ainsi de commander non seulement votre motorisation de porte de garage et de portail, mais aussi divers appareils électriques tels que les lampes ou des appareils ménagers via la prise de courant sans fil Hörmann.

Vos portes d'intérieur sont-elles équipées de la motorisation PortaMatic Hörmann ? Alors vous pourrez ouvrir et fermer votre porte avec le même accessoire.

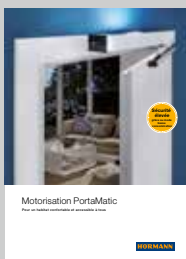

Vous trouverez de plus amples informations dans la brochure Motorisation de porte PortaMatic.



#### **Emetteur radio à encastrer**

Pour deux fonctions, pour boutons à encastrer, installation centrale dans la maison avec contact visuel à la porte de garage

**HSU 2 BS** : pour boîtiers de Ø 55 mm, avec raccordement au réseau électrique de la maison

**FUS 2 BS** : pour boîtiers de Ø 55 mm, pile de 1,5 V incluse



#### **Bouton-poussoir sans fil**

##### **FIT 1 BS**

1 grande touche de fonction pour une commande simplissime



#### **Bouton-poussoir sans fil**

##### **FIT 4 BS**

4 touches de fonction



#### **Bouton-poussoir sans fil**

##### **FIT 5 BS**

4 touches de fonction plus touche d'interrogation



#### **Récepteur radio de prise de courant**

##### **FES 1 BS**

Pour allumer et éteindre la lumière et d'autres consommateurs, jusqu'à 2500 W

##### **FES 1-1 BS**

Pour la commande (impulsion) de motorisations d'autres fabricants ainsi que pour allumer et éteindre l'éclairage et d'autres consommateurs, jusqu'à 2500 W

## Votre maison connectée

Le système radio BiSecur SmartHome vous offre un confort moderne, indépendamment du lieu et de l'heure. Tout ce dont vous avez besoin, c'est de Hörmann Gateway et l'appli gratuite BiSecur vous permettant de commander en tout confort votre porte de garage et votre portail depuis n'importe où dans le monde, d'utiliser des lampes et d'autres appareils électriques via la prise commandée Hörmann, même en cas d'absence, ou d'interroger en voyage la position de vos portes ou l'état de verrouillage de votre porte d'entrée\* – de manière simple, pratique et sûre via votre smartphone ou tablette.

\* Pour cette fonction, votre porte d'entrée ThermoCarbon / ThermoSafe doit être équipée d'une serrure automatique S5 / S7 Smart.



Vous trouverez de plus amples informations dans la brochure BiSecur SmartHome.



### BiSecur Gateway

Unité de commande centrale pour motorisations et récepteurs radio, jusqu'à 10 utilisateurs et max. 16 fonctions utilisables par utilisateur



### Appli BiSecur

Téléchargement gratuit sur l'App Store ou via Google Play



### Application domotique TYDOM de DELTA DORE ■ NOUVEAU

Compatibilité avec les motorisations de portes de garage SupraMatic et motorisations de portail VersaMatic, LineaMatic et RotaMatic.



### Récepteur radio ESE

Pour une sélection de direction ciblée « Ouvert – Arrêt – Fermé » sur différentes touches d'un élément de commande, pour motorisation SupraMatic\*



### Récepteur HER 1

Récepteur (1, 2 ou 4 canaux) pour la commande d'un éclairage extérieur supplémentaire ou d'une porte de garage (autre fabricant) avec les accessoires radio Hörmann

\* SupraMatic à partir de l'année de construction 2014, version de série CI

## L'aération optimale du garage protège efficacement contre la formation de moisissure

Une aération régulière du garage est primordiale, en particulier pour les portes de garage à isolation thermique montées dans les garages mal isolés. Le nouveau capteur climatique régule automatiquement la bonne aération. Si l'humidité de votre garage est trop élevée, il ouvre automatiquement la porte. Lorsque l'humidité du garage s'est à nouveau réglée, la porte se ferme automatiquement.





1



2



3

### 1 Capteur climatique intérieur HKSI pour l'aération automatique du garage ■ NOUVEAU à partir de l'automne 2017

- Pour la surveillance de l'humidité de l'air dans le garage
- Pour l'aération automatique du garage via la fonction de motorisation « Seconde hauteur d'ouverture »
- En cas d'humidité trop élevée, la porte s'ouvre automatiquement
- En cas d'humidité régulée, la porte se referme automatiquement
- Plage de températures réglable pour laquelle la porte ne s'ouvre pas (par exemple en cas de risque de gel dans le garage)
- Heures de fonctionnement réglables (par exemple coupure la nuit)
- Temps d'ouverture réglables (par exemple max. 2 heures par aération)
- Possibilité d'extension avec capteur extérieur HKSA 2 : mesure l'humidité de l'air à l'extérieur et empêche l'ouverture de la porte si elle est élevée
- Possibilité d'extension avec ventilateur d'aération fourni par l'utilisateur pour une aération rapide et efficace
- Pour motorisation SupraMatic (à partir de l'index C) et motorisation WA 300 S4 (à partir de l'index D)

### 3 Ouïe d'aération sur le panneau supérieur

- Ouïe d'aération sur le panneau supérieur grâce à un support enroulable optionnel
- Le panneau inférieur de la porte reste fermé au sol et empêche toute pénétration de petits animaux ou de feuilles mortes
- Utilisable par pression sur une touche via la fonction de motorisation « Seconde hauteur d'ouverture »
- En option pour toutes les portes de garage sectionnelles LPU 67 Thermo\* et LPU 42 motorisées
- Adaptable pour toutes les portes de garage sectionnelles LPU 42\* avec motorisation SupraMatic\* ou ProMatic\*\*

\* Ferrures N, L et Z uniquement

\*\* A partir de l'année de construction 2012

Vous trouverez de plus amples informations dans la brochure Portes de garage sectionnelles.







### 1 Batterie de secours HNA pour motorisations de porte de garage

Avec cette alimentation de secours, vous remédiez aux temps d'arrêt dus aux pannes d'alimentation secteur et disposez de 18 heures d'autonomie et de max. 5 cycles de porte. En fonctionnement normal, la batterie de secours se recharge automatiquement. Elle peut être montée sur toutes les motorisations de porte de garage Hörmann actuelles.



### 2 Batterie de secours HNA Outdoor pour motorisations de portail

Les motorisations de portail battant RotaMatic et VersaMatic ainsi que les motorisations de portail coulissant LineaMatic peuvent également être équipées d'une alimentation de secours en cas de panne de courant. Elles disposent d'une fixation universelle murale ou au sol.



### Débrayage de secours supplémentaire

Pour les garages à accès unique, les possibilités décrites ci-dessous vous permettent d'ouvrir la porte de garage de l'extérieur en cas d'urgence (par exemple en cas de panne de courant).

### 3 Portes sectionnelles sans poignée

Vous avez le choix entre un verrou de débrayage de secours avec cylindre rond (clé identique aux autres serrures de la maison non réalisable) et une poignée de débrayage de secours disponible en 8 exécutions, serrure incluse (possibilité de clé identique aux autres cylindres européens de la maison).

### 4 Portes sectionnelles et basculantes à poignée

Débrayage de secours (non illustré)





### 5 Cellule photoélectrique

Particulièrement fiables, les cellules photoélectriques à faisceau unique Hörmann immobilisent instantanément la porte dès rupture du rayon lumineux. Elles se montent directement sur la porte ou peuvent être intégrés aux potelets STL.



## Motorisations de porte de garage SupraMatic et ProMatic

		 BiSecur SupraMatic E	 BiSecur SupraMatic P	 BiSecur ProMatic	ProMatic Akku
<b>Cycles de portail (Ouvert / Fermé)</b>	Par jour / heure	25 / 10	50 / 10	12 / 5	5 / 2
<b>Domaine d'utilisation</b>	Aux portes en bois / à portillon incorporé	- / ●	●* / ●	- / ●**	- / -
	Largeur de portail max.	5500 mm	6000 mm***	5000 mm	3000 mm
	Surface de tablier max.	13,75 m <sup>2</sup>	15,00 m <sup>2</sup>	11,25 m <sup>2</sup>	8 m <sup>2</sup>
<b>Données techniques de la motorisation</b>	Motoréducteur à courant continu 24 V	●	●	●	●
	Connexion secteur	Tension alternative 230 – 240 V			Voir cahiers techniques
	Puissance absorbée	0,2 kW	0,2 kW	0,2 kW	
	Force de traction et de poussée	650 N	750 N	600 N	350 N
	Effort de pointe	800 N	1000 N	750 N	400 N
	Vitesse d'ouverture	Env. 22 cm/s	Env. 22 cm/s	Env. 14 cm/s	Env. 13 cm/s
	Consommation en veille	< 1 W	< 1 W	< 7 W	< 0,1 W
	Boîtier	Aluminium et synthétique, plaque support en acier galvanisé		Synthétique, plaque support en acier galvanisé	
	Plage de températures	De -20 °C à +60 °C			De -15 °C à +45 °C
	Indice de protection	Uniquement pour zones sèches			
<b>Electronique de commande</b>	Commande par impulsion	●	●	●	●
	Limiteur d'effort	●	●	●	●
	Démarrage et arrêt progressifs réglables	●	●	●	●
	Affichage	Double affichage à 7 segments		LED	LED
	Lampe de motorisation et ouverture partielle réglables	●	●	- / ●	-
	Fermeture automatique réglable	●	●	●	-
	Temps de maintien en position ouverte après activation	30 – 180 s	30 – 180 s	30 s	-
<b>Equipement</b>	Émetteur (868 MHz)	HS 5 BS (surface structurée noire)		HSE 4 BS (surface structurée noire avec extrémités synthétiques)	
	Récepteur intégré (868 MHz)	Récepteur 3 canaux bidirectionnel BS		Récepteur 2 canaux bidirectionnel BS	Récepteur à code fixe
	Interrogation de la position de porte	●	●	○	-
	Touches de commande	Sur le capot de motorisation		Dans le capot de motorisation	
	Cellule photoélectrique	-	● / EL 101	-	-
	Ouverture rapide	●	●	-	-
	Déverrouillage rapide, à actionner de l'intérieur	●	●	●	●
	Câble de raccordement avec fiche Euro	●	●	●	-
	Eclairage de garage intégré réglable / pré-réglé	● / 60 s	● / 60 s	● / 120 s	● / 30 s
	Sécurité anti-relevage pour protection anti-effraction	●	●	●	●
Ferrure universelle pour portes basculantes et sectionnelles	●	●	●	●	
Module récepteur radio compatible application domotique TYDOM de Delta Dore	●	●			

\* Pour les portes à portillon incorporé, une cellule photoélectrique est nécessaire

\*\* Portes en bois jusqu'à largeur max. 3,5 m et surface de tablier de 9 m<sup>2</sup>

\*\*\* > 5500 mm, uniquement en combinaison avec rail de motorisation FS 60 et console de montage

● = Standard

○ = En option avec émetteur HS 5 BS

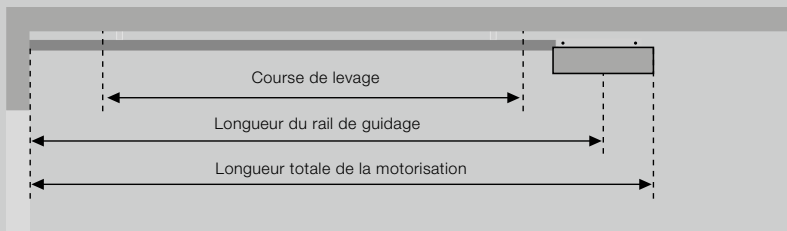

Type de rail	Longueur totale	Longueur du rail de guidage	Course de levage
<b>K</b> Rail court	3200	2975	2475
<b>M</b> Rail moyen	3450	3225	2725
<b>L</b> Rail long	4125	3900	3400

#### Domaine d'application des rails pour portes de garage Hörmann

#### Hauteur

<b>K</b> Portes basculantes Berry Portes de garage sectionnelles avec ferrure N Portes de garage sectionnelles avec ferrure Z, L ou H	Jusqu'à 2500 Jusqu'à 2250 Jusqu'à 2125
<b>M</b> Portes basculantes Berry Portes de garage sectionnelles avec ferrure N Portes de garage sectionnelles avec ferrure Z, L ou H	Jusqu'à 2750 Jusqu'à 2500 Jusqu'à 2375
<b>L</b> Portes de garage sectionnelles avec ferrure N, Z, L ou H	Jusqu'à 3000

Pour les portes d'autres marques, tenez compte de la course de levage !

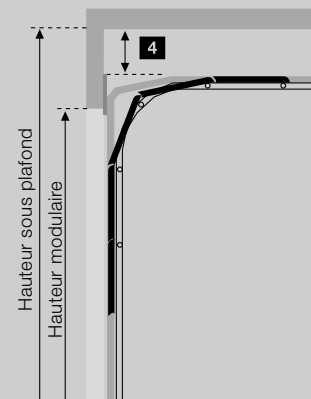
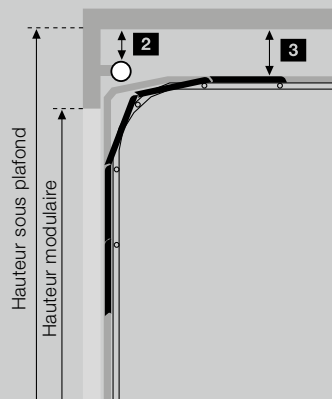
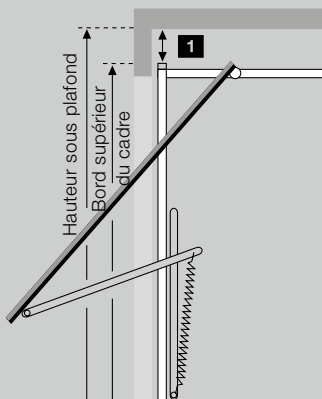

#### Espace libre nécessaire

##### 1 Portes Berry

N 80	0
N 80, motifs 905 et 941 ou avec panneau bois	15
DF 98, DF 95, DF 80	65

##### 2 Portes de garage sectionnelles avec technique à ressorts de torsion

Avec ferrure N, hauteur sous plafond = hauteur modulaire + 210	0
Avec ferrure H	0

##### 4 Portes de garage sectionnelles avec technique à ressorts de traction

Avec ferrure Z, hauteur sous plafond = hauteur modulaire + 115	15
--	----

##### 3 Portes de garage sectionnelles avec technique à ressorts de torsion



Avec ferrure L, hauteur sous plafond = hauteur modulaire + 115	15
--	----

##### Portes d'autres fabricants

Entre le point le plus haut du mouvement de porte et le plafond	30
---	----

Toutes les dimensions correspondent à des dimensions minimales  
Dimensions en mm

Motorisations de portail battant RotaMatic

		 <b>BiSecur</b> RotaMatic	 <b>BiSecur</b> RotaMatic P	 <b>BiSecur</b> RotaMatic PL	<b>RotaMatic Akku</b>	
<b>Cycles de portail (Ouvert / Fermé)</b>	Par jour / heure	20 / 5	40 / 10	40 / 10	5 / 2	
<b>Domaine d'utilisation</b>	Hauteur de portail max.	2000 mm	2000 mm	2000 mm	3000 mm	
	Largeur de battant max.	1000 – 2500 mm	1000 – 2500 mm	1500 – 4000 mm	1000 – 2500 mm	
	Poids de battant max.	220 kg	400 kg	400 kg	120 kg	
<b>Données techniques de la motorisation</b>	Moteur	Motoréducteur à courant continu 24 V				
	Connexion secteur	Tension alternative 230 – 240 V, 50 Hz			Voir cahiers techniques	
	Force de traction et de poussée	2000 N	2500 N	2500 N	1000 N	
	Effort de pointe	2200 N	2700 N	2700 N	1100 N	
	Consommation en veille	< 7 W	< 7 W	< 7 W	< 0,1 W	
	Boîtier	Aluminium / Synthétique résistant aux intempéries	Aluminium / Zinc moulé sous pression / Synthétique résistant aux intempéries	Aluminium / Zinc moulé sous pression / Synthétique résistant aux intempéries	Aluminium / Synthétique résistant aux intempéries	
	Plage de températures	De -20 °C à +60 °C			De -15 °C à +45 °C	
	Indice de protection	IP 44	IP 44	IP 44	IP 44	
	<b>Electronique de commande</b>	Indice de protection (boîtier de commande séparé)	IP 65	IP 65	IP 65	IP 65
		Commande par impulsion	●	●	●	●
Limiteur d'effort		●	●	●	●	
Démarrage et arrêt progressifs		●	●	●	●	
Fermeture automatique réglable		●	●	●	●	
Nombre de dispositifs de sécurité raccordables		2	2	2	1	
<b>Position finale</b>	Fermé	Réglable par fin de course intégrée ou butée de fin de course				
	Ouvert	Programmable (c'est-à-dire qu'aucune butée de fin de course n'est nécessaire !)				
<b>Equipement</b>	Emetteur (868 MHz)	HS 5 BS (surface structurée noire)			HSE 4 BS (surface structurée noire avec extrémités synthétiques)	
	Récepteur (868 MHz)	Récepteur 5 canaux bidirectionnel ESE BS			Récepteur à code fixe pour les fonctions impulsion et ouverture partielle	
	Interrogation de la position de portail	●			–	
	Module récepteur radio compatible application domotique TYDOM de Delta Dore	●				
	<b>Raccordement électrique</b>	Câble d'alimentation réseau	230 V, NYY 3 x 1,5 mm <sup>2</sup> (par l'utilisateur)			
Câble moteur		Câble de raccordement jusqu'à 10 m NYY 5 x 1,5 mm <sup>2</sup> (par l'utilisateur)				
Câble de commande supplémentaire		Tous les câbles à la terre NYY, par ex. 5 x 1,5 mm <sup>2</sup>				
Câble d'alimentation du verrou électrique		NYY 3 x 1,5 mm <sup>2</sup> (par l'utilisateur) à la terre H07RN-F 2 x 1 mm <sup>2</sup> au panneau de portail				

Les câbles doivent être posés séparément !

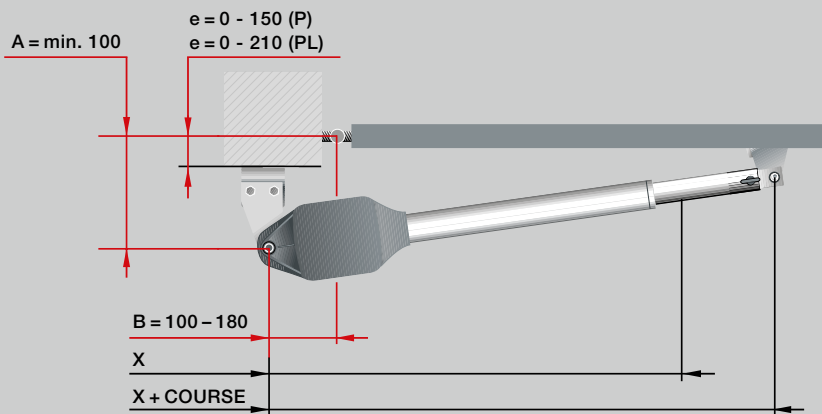

## RotaMatic

Dimensions	x	x + course
RotaMatic / RotaMatic P	720	1120
RotaMatic PL	820	1320

e = distance entre le point de rotation du portail et la plaque de montage

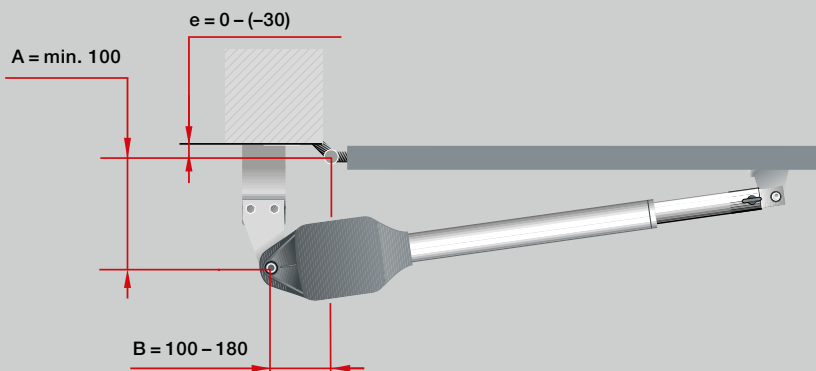
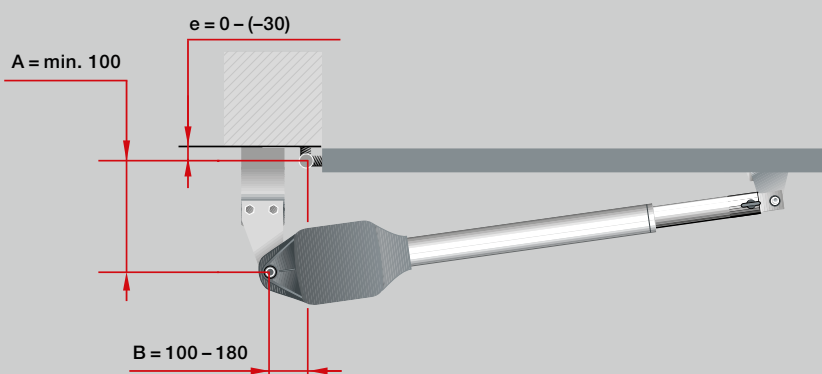

### Pour les partenaires Hörmann

Avec son programme de simulation pour motorisations de portail battant, Hörmann vous assiste lors de la conception et du montage de votre motorisation. Le programme peut être téléchargé gratuitement sur votre espace client.

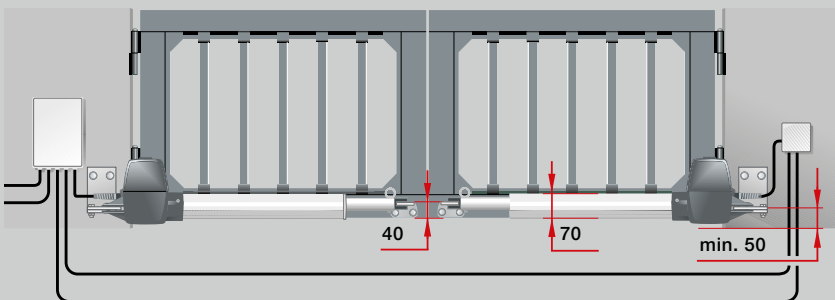



Toutes les dimensions correspondent à des dimensions minimales  
Dimensions en mm

### A noter :

Pour garantir un trajet de portail optimal, la différence entre les dimensions A et B ne doit pas excéder 40 mm.  
Toutes les représentations et indications correspondent à une ferrure standard.  
D'autres équipements sont possibles.

## Motorisations de portail battant VersaMatic

		 <b>BiSecur</b> VersaMatic	 <b>BiSecur</b> VersaMatic P	<b>VersaMatic Akku</b>
<b>Cycles de portail (Ouvert / Fermé)</b>	Par jour / heure	20 / 5	40 / 10	5 / 2
<b>Domaine d'utilisation</b>	Hauteur de portail max.	2000 mm	2000 mm	2000 mm
	Largeur de battant max.	1000 – 2000 mm	1000 – 3000 mm	1000 – 2000 mm
	Poids de battant max.	200 kg	300 kg	120 kg
<b>Données techniques de la motorisation</b>	Moteur	Motoréducteur à courant continu 24 V		
	Connexion secteur	Tension alternative 230 – 240 V, 50 Hz		
	Couple de rotation nominal	50 Nm	60 Nm	50 Nm
	Couple de rotation max.	250 Nm	300 Nm	250 Nm
	Ralenti max.	Env. 2,6 tr/min	Env. 2,7 tr/min	Env. 2,6 tr/min
	Consommation en veille	< 1 W	< 1 W	< 0,4 W
	Boîtier	Aluminium / Zinc moulé sous pression / PVC armé à la fibre de verre et résistant aux intempéries		
	Plage de températures	De –20 °C à +60 °C		De –15 °C à +45 °C
	Indice de protection	IP 44	IP 44	IP 44
<b>Electronique de commande</b>	Indice de protection (boîtier de commande séparé)	IP 65	IP 65	IP 65
	Commande par impulsion	●	●	●
	Limiteur d'effort	●	●	●
	Démarrage et arrêt progressifs	●	●	●
	Fermeture automatique réglable	●	●	●
	Nombre de dispositifs de sécurité raccordables	3	3	1
<b>Position finale</b>	Fermé	Réglable par butée de fin de course intégrée ou fournie par l'utilisateur		
	Ouvert	Réglable par butée de fin de course intégrée ou programmable (donc aucune butée de fin de course fournie par l'utilisateur nécessaire !)		
<b>Equipement</b>	Emetteur (868 MHz)	HS 5 BS (surface structurée noire)		
	Récepteur (868 MHz)	Récepteur 5 canaux bidirectionnel ESE BS		
	Interrogation de la position de portail		●	
	Module récepteur radio compatible application domotique TYDOM de Delta Dore		●	
<b>Raccordement électrique</b>	Câble d'alimentation réseau	230 V, NYY 3 × 1,5 mm <sup>2</sup> (par l'utilisateur), longueur max. 30 m		
	Câble moteur	NYY 5 × 1,5 mm <sup>2</sup> (par l'utilisateur)		
	Câble de commande supplémentaire	Tous les câbles à la terre NYY, par ex. 5 × 1,5 mm <sup>2</sup> (par l'utilisateur, longueur max. 30 m)		
	Câble d'alimentation du verrou électrique	NYY 3 × 1,5 mm <sup>2</sup> (par l'utilisateur, longueur max. 30 m) à la terre H07RN-F 2 × 1 mm <sup>2</sup> au panneau de portail		

Les câbles doivent être posés séparément !

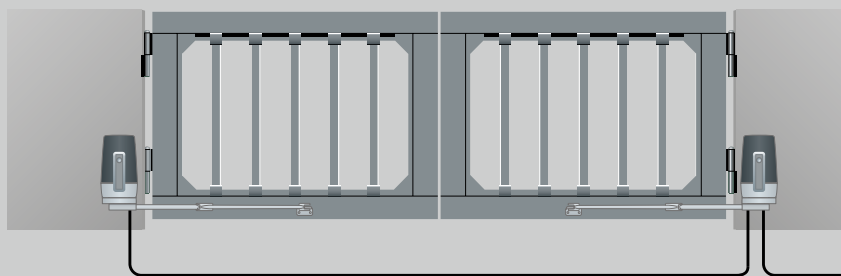
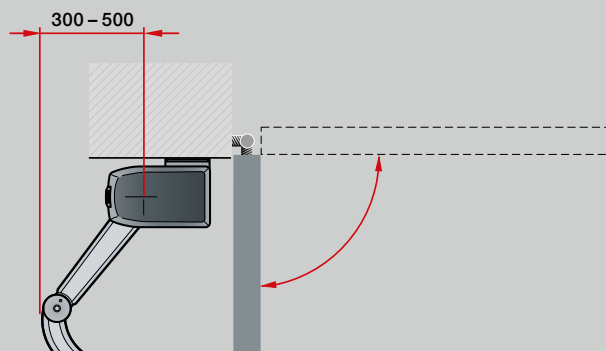
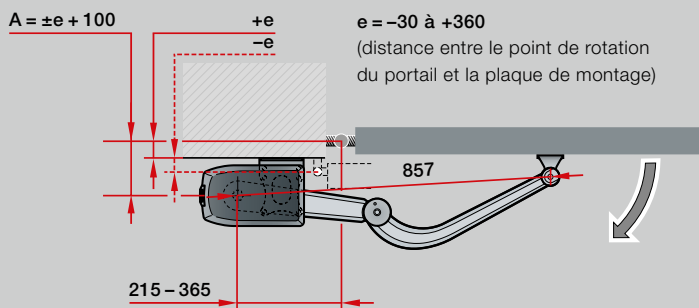
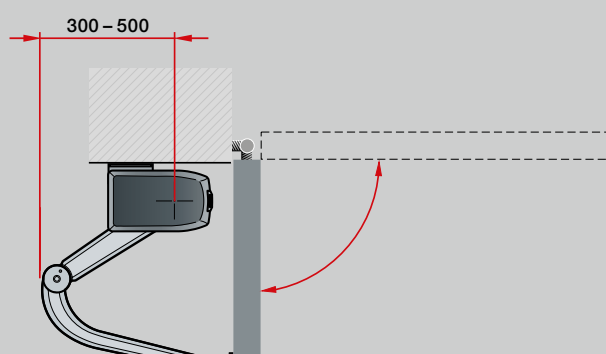
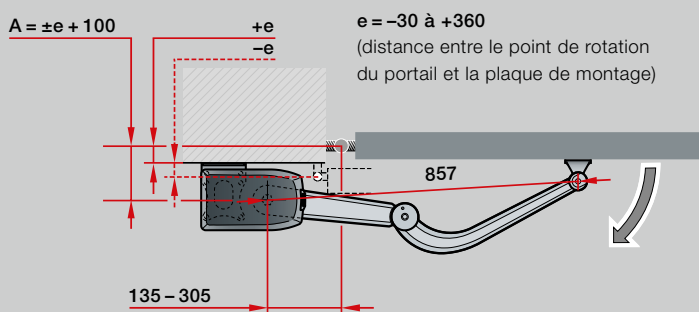
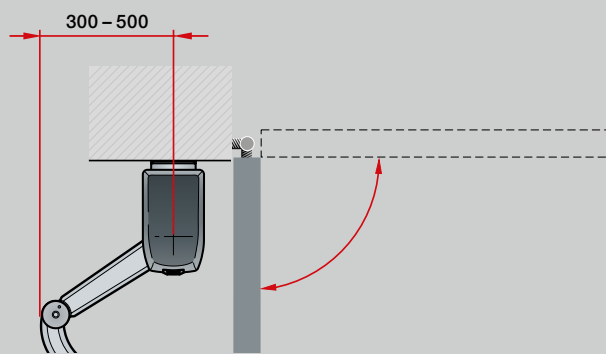
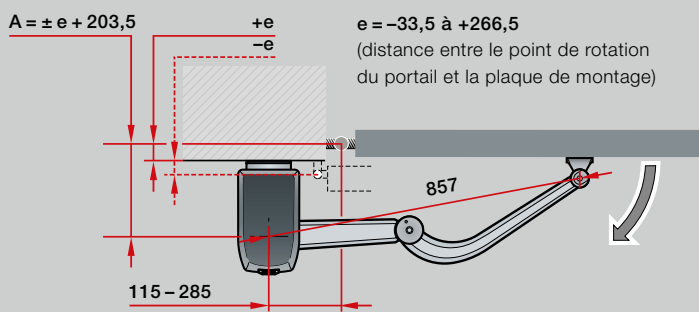



Toutes les dimensions correspondent à des dimensions minimales  
Dimensions en mm

**A noter :**

Toutes les représentations et indications correspondent à une ferrure standard.  
D'autres équipements sont possibles.

## Motorisations de portail coulissant LineaMatic, STA 400

		 BiSecur	 BiSecur		
		LineaMatic	LineaMatic P	LineaMatic H	STA 400
<b>Cycles de portail (Ouvert / Fermé)</b>	Par jour / heure	20 / 5	40 / 10	40 / 10	100 / 20
<b>Domaine d'utilisation</b>	Hauteur de portail max.	2000 mm	2000 mm	2000 mm	3000 mm
	Largeur de portail max.	1300 – 6000 mm	1300 – 8000 mm	1300 – 10000 mm	1000 – 17000 mm
	Poids de portail max. pour portails à guidage au sol pour portails autoportants	300 kg 250 kg	500 kg 400 kg	800 kg 600 kg	2500 kg 1800 kg
<b>Données techniques de la motorisation</b>	Motor	Motoréducteur à courant continu 24 V			Motoréducteur à courant alternatif
	Connexion secteur	Tension alternative 230 – 240 V, 50 Hz			
	Force de traction et de poussée	650 N	1000 N	1200 N	2000 N
	Effort de pointe	800 N	1200 N	1400 N	2300 N
	Consommation en veille	< 7 W	< 7 W	< 7 W	< 7 W
	Boîtier	Zinc moulé sous pression / Synthétique résistant aux intempéries			Synthétique résistant aux intempéries
	Plage de températures	De –20 °C à +60 °C			
	Indice de protection	IP 44	IP 44	IP 44	IP 65
<b>Electronique de commande</b>	Commande intégrée dans boîtier de motorisation	●	●	●	●
	Limiteur d'effort réglable	●	●	●	●
	Démarrage et arrêt progressifs réglables	●	●	●	●
	Fin de course magnétique	●	●	●	
	Indicateur de position de porte électronique				●
	Fermeture automatique intégrée	●	●	●	●
	Passage piétons programmable	●	●	●	●
	Nombre de dispositifs de sécurité raccordables	3	3	3	3
<b>Equipement</b>	Emetteur (868 MHz)	HS 5 BS (surface structurée noire)			
	Récepteur (868 MHz)	Récepteur 5 canaux bidirectionnel ESE BS		Sans télécommande	
	Interrogation de la position de portail	●		–	–
	Cellule photoélectrique (uniquement pour exécutions SK)	Cellule photoélectrique à faisceau unique EL 301			–
	Feu de signalisation (uniquement pour exécutions SK)	Feu de signalisation jaune à LED SLK pour montage mural et au sol			–
	Module récepteur radio compatible application domotique TYDOM de Delta Dore	●		–	–
<b>Raccordement électrique</b>	Câble d'alimentation réseau	230 V, NYY 3 × 1,5 mm <sup>2</sup> (par l'utilisateur)			
	Câble de commande supplémentaire	Tous les câbles à la terre NYY, par ex. 5 × 1,5 mm <sup>2</sup>			
	Dimensions de fondation	Min. 440 × 300 × 800 mm (résistant au gel)			710 × 410 × 800 mm (résistant au gel)
	Câble d'alimentation	Position du tube creux, voir illustration			

Les câbles doivent être posés séparément !



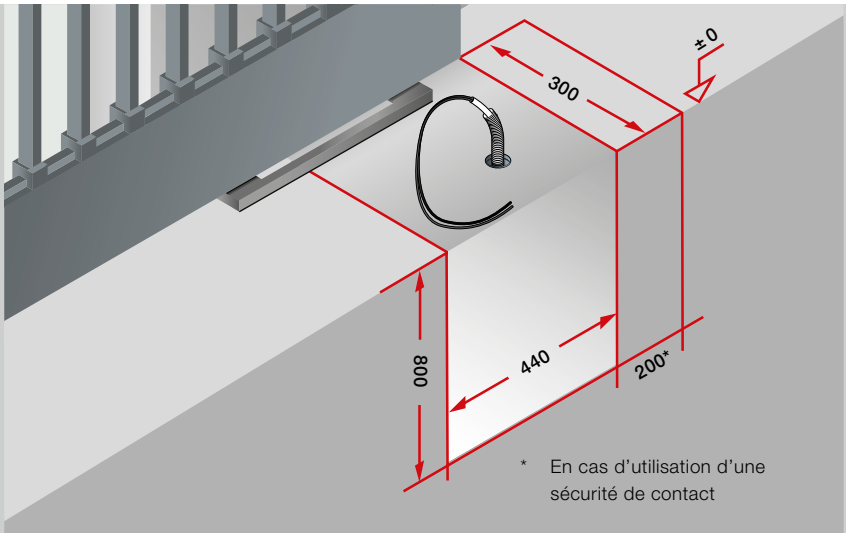

LineaMatic

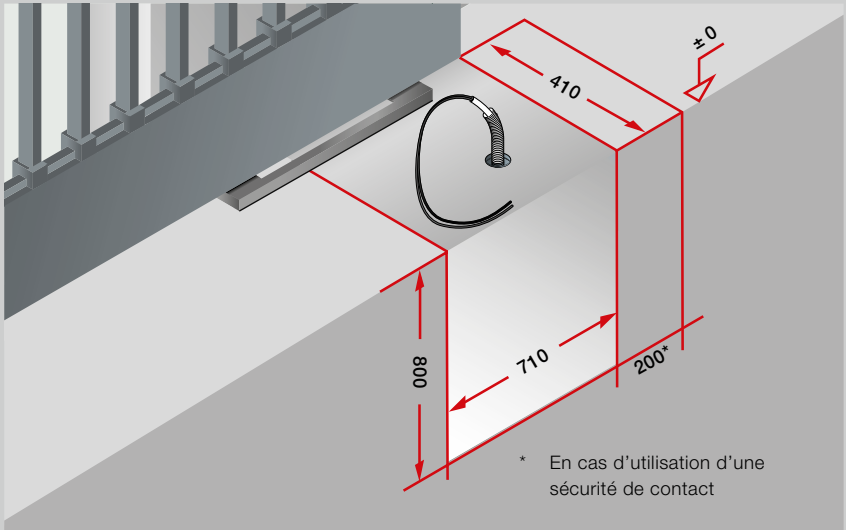
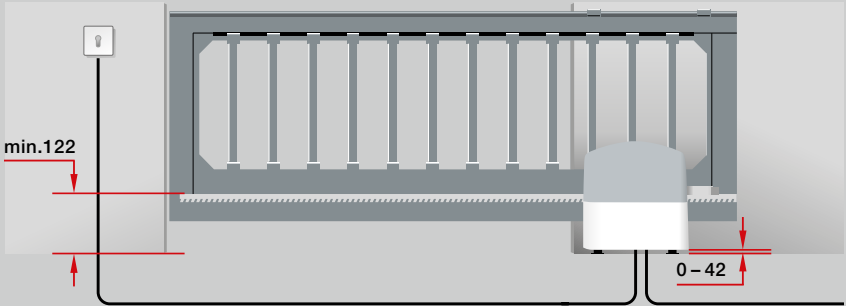

STA 400

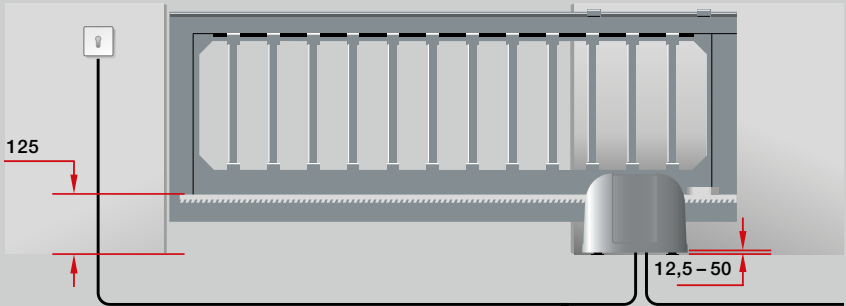

Toutes les dimensions correspondent à des dimensions minimales  
Dimensions en mm

**A noter :**  
Pour satisfaire aux exigences de la norme DIN EN 13241, nous recommandons l'utilisation d'une sécurité de contact.



HÖRMANN

# Découvrez la qualité Hörmann pour constructions neuves et rénovations

Hörmann permet une conception intégrale optimisée. Des solutions harmonisées dans les moindres détails vous garantissent des produits haut de gamme à la fonctionnalité optimale dans tous les domaines.

- **Portes de garage**

Parfaitement assorties à votre style architectural personnel : portes basculantes ou sectionnelles, en acier ou en bois.

- **Motorisations de porte et portail**

Profitez d'un confort optimal et d'une sécurité anti-intrusion grâce aux motorisations de porte de garage et de portail Hörmann. Avec les motorisations de porte d'intérieur Hörmann, profitez également de ce confort dans votre habitat.

- **Portes d'entrée**

Quels que soient vos besoins et vos exigences, vous trouverez le modèle répondant à vos attentes dans notre vaste gamme de portes d'entrée.

- **Portes en acier**

Des portes robustes pour toutes les pièces de la maison, de la cave au grenier.

- **Huisseries**

Choisissez un modèle dans notre large éventail de produits pour la construction, l'agrandissement et la rénovation.



Portes de garage et motorisations



Porte d'entrée Thermo65 / Thermo46



Portes en acier

# Hörmann : l'assurance de la qualité



Hörmann KG Amshausen, Allemagne



Hörmann KG Antriebstechnik, Allemagne



Hörmann KG Brandis, Allemagne



Hörmann KG Brockhagen, Allemagne



Hörmann KG Dissen, Allemagne



Hörmann KG Eckelhausen, Allemagne



Hörmann KG Freisen, Allemagne



Hörmann KG Ichtershausen, Allemagne



Hörmann KG Werne, Allemagne



Hörmann Alkmaar B.V., Pays-Bas



Hörmann Legnica Sp. z o.o., Pologne



Hörmann Beijing, Chine



Hörmann Tianjin, Chine



Hörmann LLC, Montgomery IL, USA



Hörmann Flexon LLC, Burgettstown PA, USA



Shakti Hörmann Ltd., Inde

En tant que seul fabricant complet sur le marché international, le groupe Hörmann propose une large gamme d'éléments de construction, provenant d'une seule source. Ils sont fabriqués dans des usines spécialisées suivant les procédés de fabrication à la pointe de la technique. Grâce au réseau européen de vente et de service, orienté vers le client et la présence sur le marché aux Etats-Unis et en Asie, Hörmann se positionne comme votre partenaire international performant pour tous les éléments de construction. Hörmann, l'assurance de la qualité.

**PORTES DE GARAGE**  
**MOTORISATIONS**  
**PORTES INDUSTRIELLES**  
**EQUIPEMENTS DE QUAI**  
**BLOCS-PORTES**  
**HUISSERIES**

**HÖRMANN**